

Motoare de frezare UFM 500/1050, Motor de gravură

Motor simplu de găurire-frezare



UFM 1050

UFM 500

Date tehnice

| | Nr. articol | Turație sarcină min ⁻¹ | Tensiune V | Randament % | Putere cons. W | Putere la ieșire W | Cuplu Nm |
|-------------|--------------------|-----------------------------------|------------|-------------|----------------|--------------------|----------|
| UFM 500 | 420003 0500 | 22.600 | 230 | 68 | 500 | 345 | 0,14 |
| UFM 500-11 | 420003 0501 | 22.600 | 115 | 68 | 500 | 345 | 0,14 |
| UFM 1050 | 420003 1050 | 21.000 | 230 | 71 | 1050 | 720 | 0,32 |
| UFM 1050-11 | 420003 1051 | 21.000 | 115 | 71 | 1050 | 720 | 0,32 |

Desene cotate

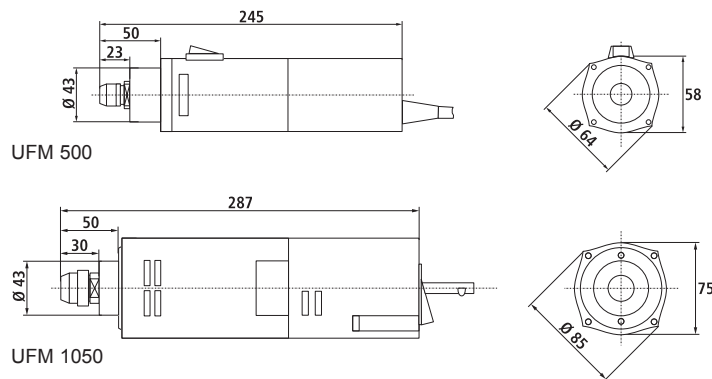

UFM 1050

Motor de gravură cu sistem de compensare



Motoare pt. gravură
42V, 150 W, 60.000 rpm.
răcire cu aer comprimat
dispozitiv de aspirație

inclusiv suport, convertizorul de
frecvență corespunzător, sistem de
compensare mecanică a înălțimii și
pensetă Ø 3mm

Art.-Nr.: **310802 1300**

Ne rezervăm dreptul pentru modificări tehnice.

Caracteristici

- turație de lucru independentă de sarcină mulțumită electronicii cu taho
- funcționare lină în timpul accelerației și turației nominale
- protecție împotriva blocării
- izolație de protecție
- monitorizare termică cu senzor PTC
- putere nominală de prelucrare 345 W / 720 W
- turație: 11.000 rpm. – 25.000 rpm.
- cuplu 0,14 Nm (la 22.600 / 21.000 rpm)
- tensiune nominală 230 V
- colier de fixare
- pensete disponibile cu diametrul Ø 1 mm – Ø 6,35 / 8 mm
- comanda turației
- rulment dublu cu bile
- Masă: 1,9 / 2,1 kg

UFM 500

- Putere consumată **500 W**
- Putere de ieșire **345 W**
- Cuplu **0,14 Nm**

UFM 1050

- Putere consumată **1050 W**
- Putere de ieșire **720 W**
- Cuplu **0,32 Nm**

Piese de fixare

| Piese de fixare, Ø 43mm | Nr. articol |
|----------------------------|----------------|
| Fixare Ra 100 și Ra 150 mm | 290 902 |
| Fixare Ra 100 mm | 290 903 |
| Fixare Ra 125 mm | 290 904 |

Pensete

| Seturi de pensete | Nr. articol |
|-------------------------------|--------------------|
| pt. UFM 500 (Ø 1,0 - 6,35 mm) | 239110 |
| pt. UFM 1050 (Ø 1,0 - 8,0 mm) | 239112 0000 |

Piuliță

| Piuliță | Nr. articol |
|--------------|----------------|
| pt. UFM 500 | 239 111 |
| pt. UFM 1050 | 239 112 |

Perii de cărbune

| perii de cărbune, set=2buc. | Nr. articol |
|-----------------------------|---------------------|
| pt. UFM 500 | 420 003 9000 |
| pt. UFM 1050 | 420 003 9001 |